

1/8 BSP Mando bloqueo

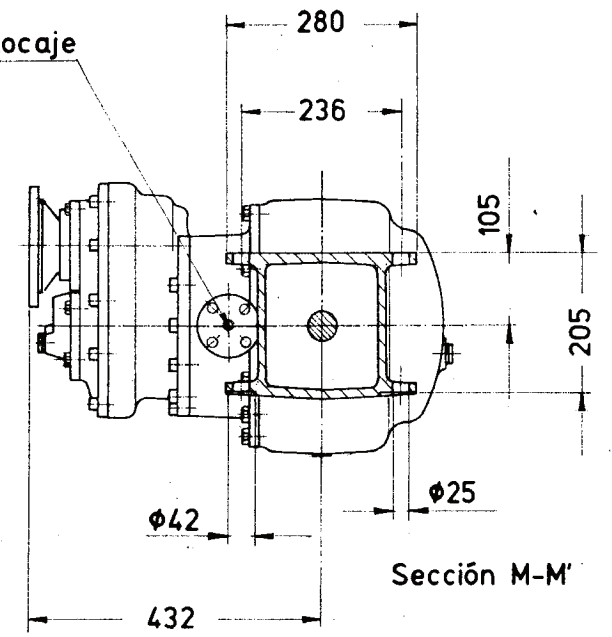

Sección M-M'

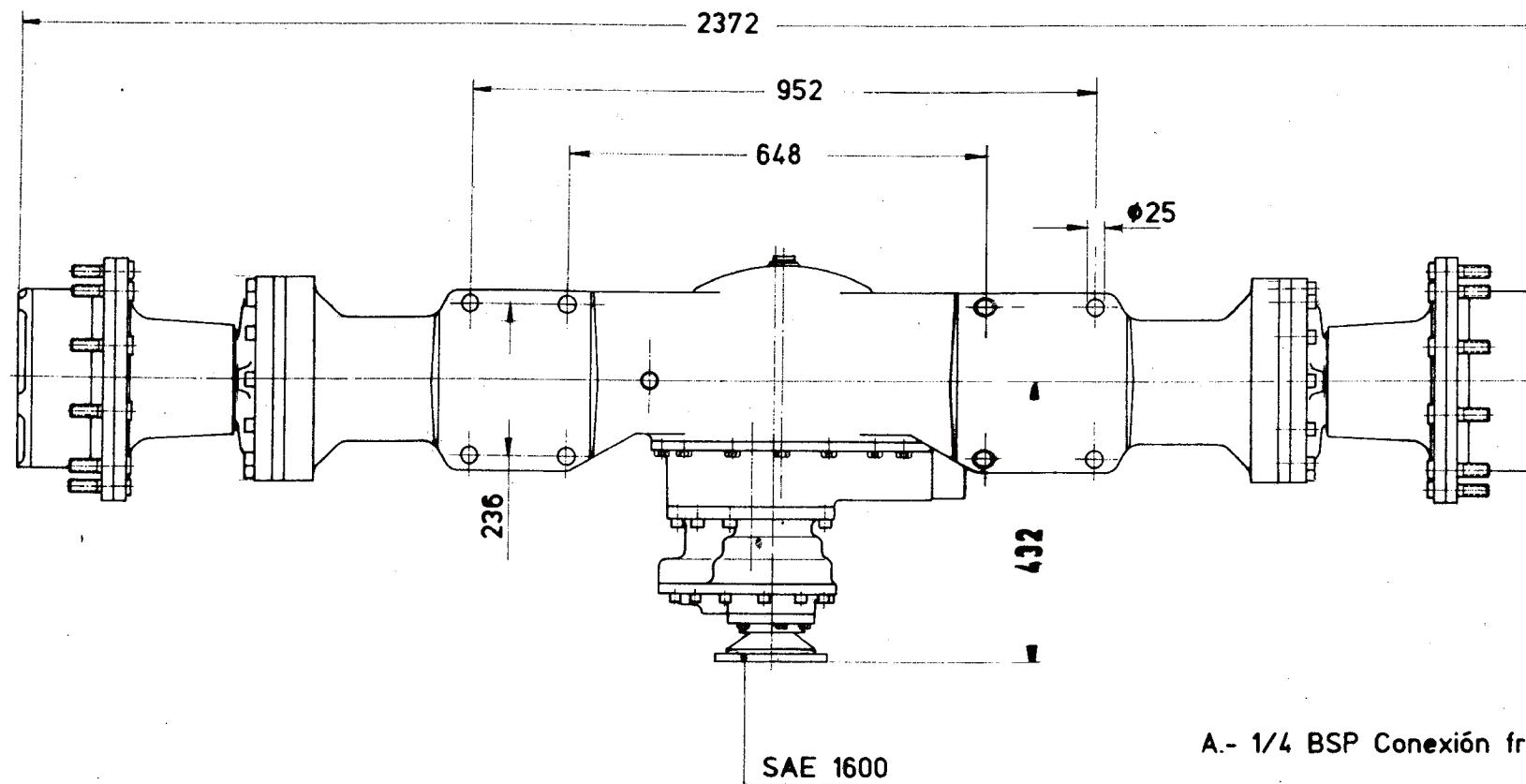

SAE 1600

A.- 1/4 BSP Conexión frenos

Código : 82A100000

Velocidad Máx. entrada = 2200 r.p.m.
 Par Máx. entrada = 3750 Nm
 Par Máx. freno = 20600 Nm
 Presión Máx. aire freno = 7,5 bar
 Carga Máxima = 9300 Kg
 Tara = 610 Kg
 Relaciones transmisión :
 Reductora entrada = 14/27
 Grupo = 15/28
 Reducciones finales = 1/4,5
 Relación transmisión total = 1/16,2

DIFERENCIAL DELANTERO
 82A100000



JP INDUSTRIAS MECANICAS, S.L.
 Ctra. Besullo, Km. 1,4 ; Apdo. de Correos N.º 20
 33800 CANGAS DEL NARCEA - ASTURIAS - ESPAÑA
 Tel.: +34 985 810 868 - Fax +34 985 810 049 - www.jpim.es