

Código	29B160000
Velocidad Máx. entrada	2800 (r.p.m.)
Par Máx. entrada	9820 (Nm)
Par Máx. freno	53800 (Nm)
Carga Máxima	8500 (Kg)
Tara	640 (Kg)

Relación de transmisión total = 1/5,684

DIFERENCIAL DIRECCIONAL
29B160000



JP INDUSTRIAS MECANICAS, S.L.
Ctra. Besullo, Km. 1,4 ; Apdo. de Correos N.º 20
33800 CANGAS DEL NARCEA - ASTURIAS - ESPAÑA
Tel.: +34 985 810 868 - Fax +34 985 810 049 - www.jpim.es

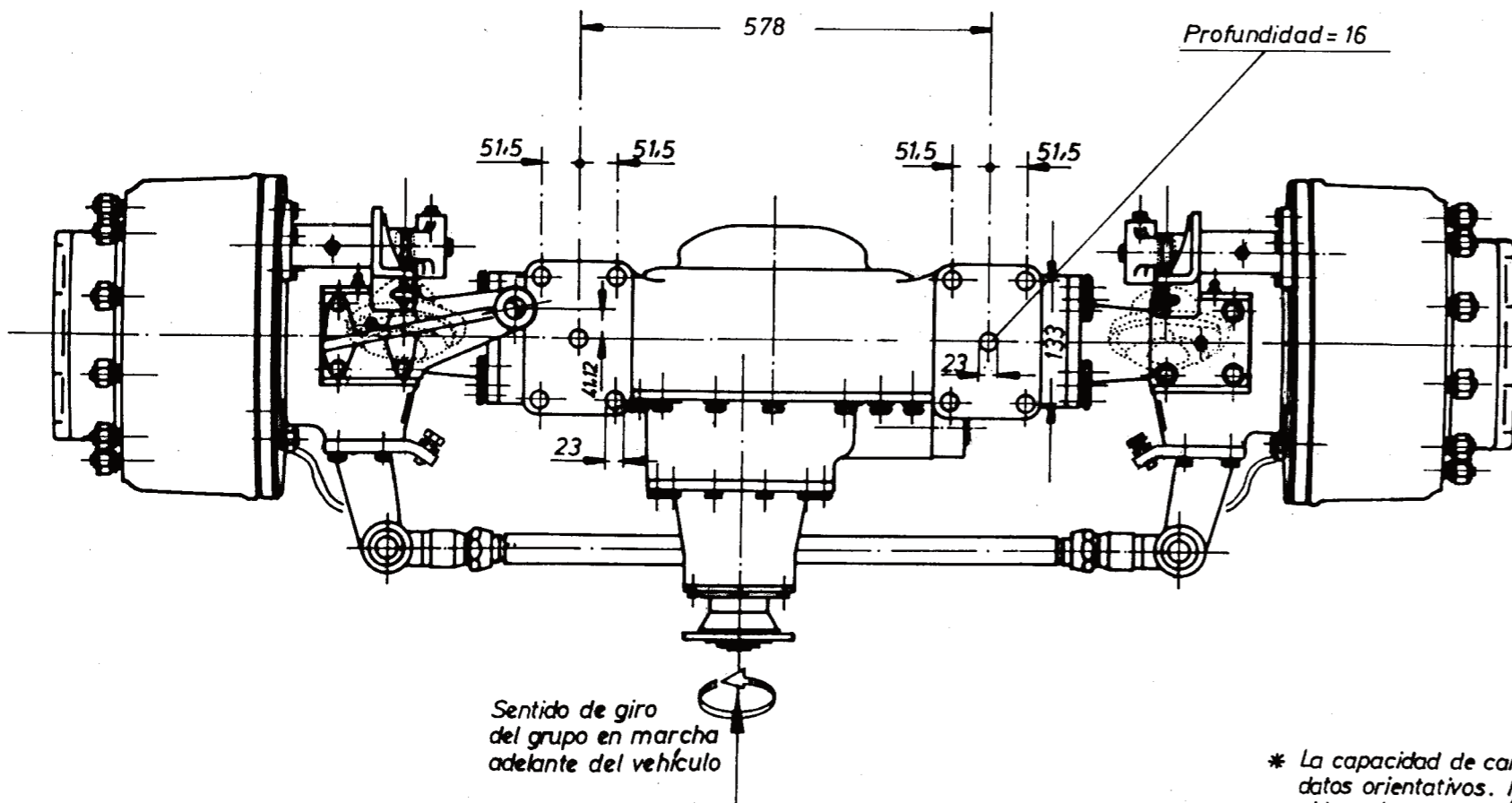

* La capacidad de carga, par y velocidad de entrada son datos orientativos. Para cada aplicación se deben considerar las características exigidas al vehículo